

# GN 607.2 | Pistoncini di posizionamento a molla

Acciaio



- 1
- 2
- 3
- 4
- 5
- 6
- 7
- 8
- 9
- 10
- 11
- 12
- 13
- 14
- 15
- 16
- 17
- 18

## CORPO FILETTATO

Acciaio zincato.

## PUNTALE

Acciaio INOX AISI 303 nichelato.

## BUSSOLA DI REGOLAZIONE

Acciaio zincato.

## MANOPOLA

Tecnopolimero a base poliammidica (PA), alta resilienza, colore nero, finitura mat.

## CARATTERISTICHE E APPLICAZIONI

I pistoncini a molla GN 607.2 sono indicati per il montaggio su laminati o profilati di spessore limitato (da 1 a 5 mm).

Bisogna tenere in considerazione che, a seconda dello spessore del laminato "s", il puntale potrebbe non rientrare completamente.



Esempio di applicazione

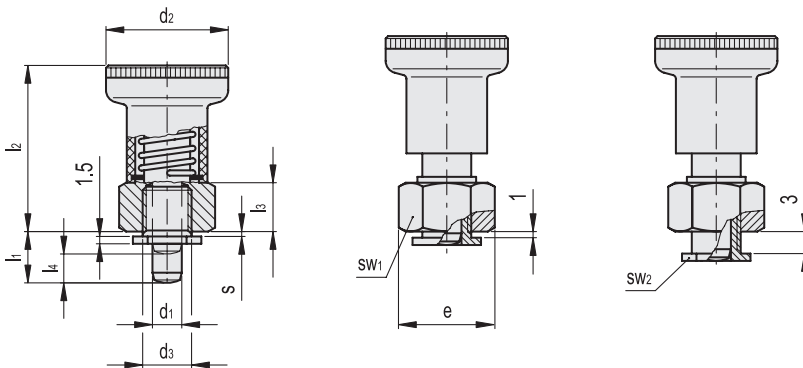
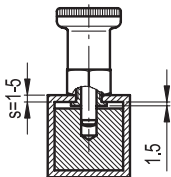

Codice	Descrizione	d1 Puntale -0.02 -0.05 Foro H7	d2	d3	e	l1	l2	l3	l4	s	sw1	sw2	Precarico molla [N]	Carico max. molla [N]	Resistenza a trazione [N]	
GN.35074	GN 607.2-6-8-5-ST	6	25	M10	19.5	8.5	34	10	6	1+5	17	14	8.5	22	400	40
GN.35073	GN 607.2-6-10-5-ST	6	25	M10	19.5	10.5	34	10	6	1+5	17	14	8.5	22	400	40
GN.35075	GN 607.2-8-10-ST	8	31	M12	22	10	40	12	7.5	1+5	19	16	15.5	28	500	62
GN.35076	GN 607.2-8-12-ST	8	31	M12	22	12	40	12	7.5	1+5	19	16	15.5	28	500	65

Elementi di posizionamento